

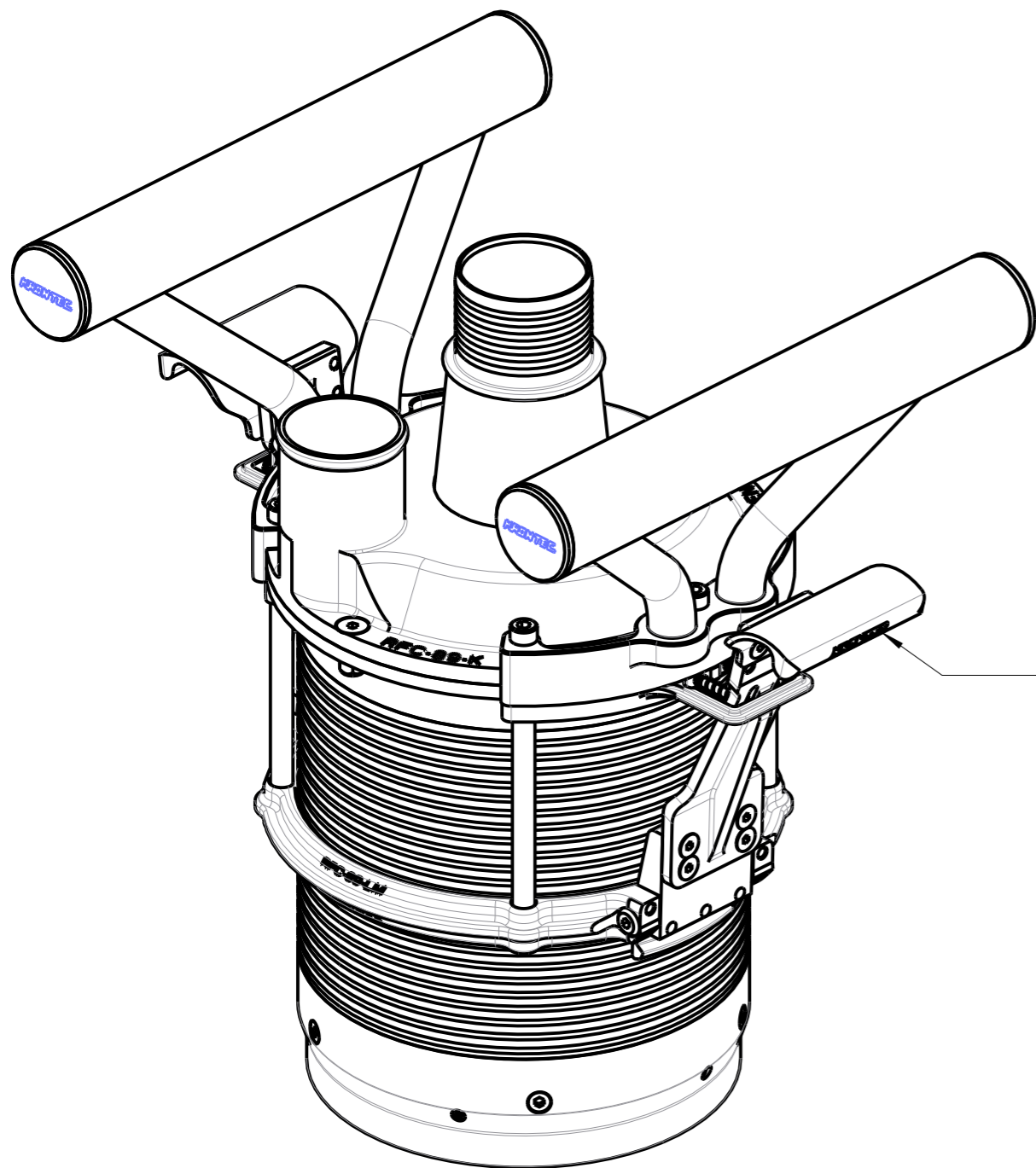

www.air-allied.com.au

Customer Drawing
For Information Only!



1:2

This Kit will allow you to change the trigger paddles on your existing RFC-89-K-LM (RFC-89-K not included)

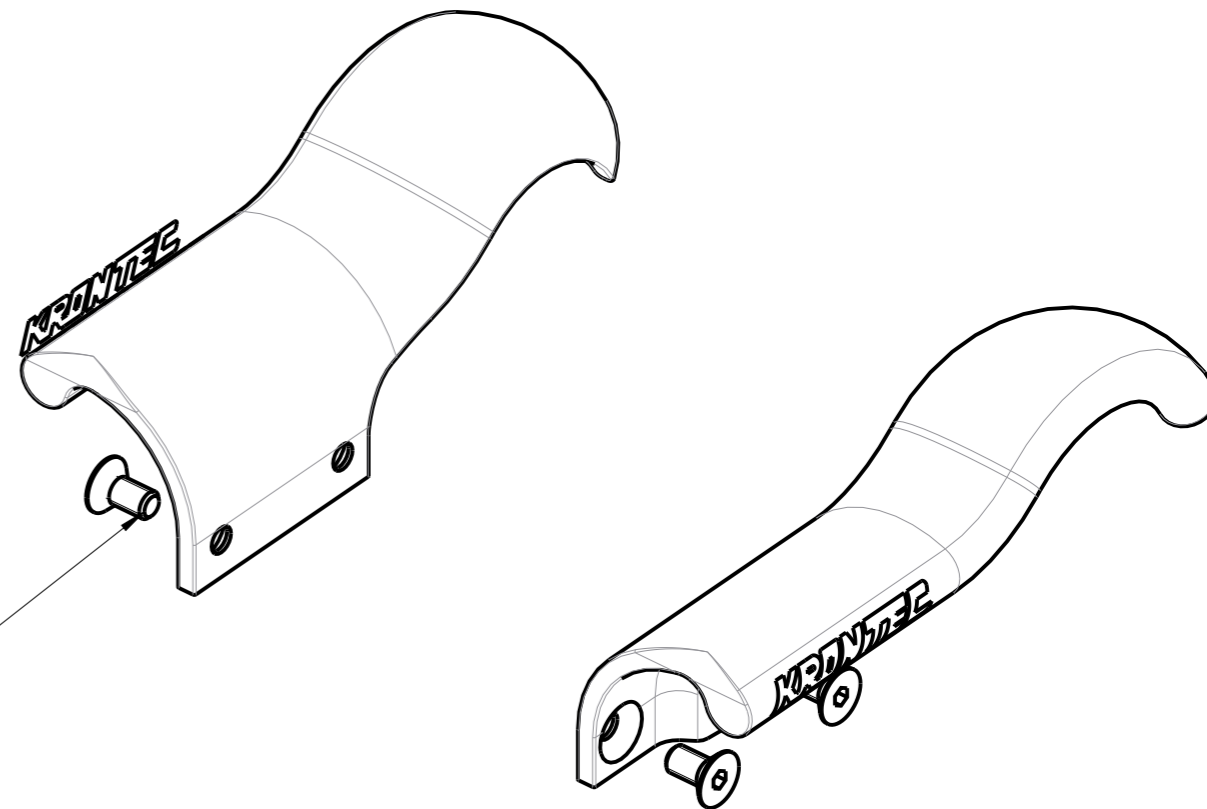
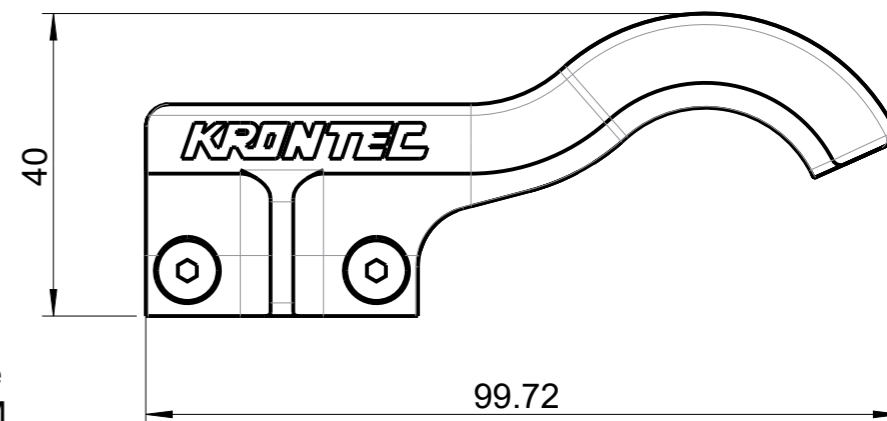

Use a tightening torque of 2.5 ± 1 Nm to tighten the bolts

For further information please have a look at our manual available at www.krontec.de or via the link below: [RFC MANUAL](#)

Für diese Zeichnung wird jeglicher gesetzlich vorgesehener Rechtsschutz in Anspruch genommen. Sie darf insbesondere ohne ausdrückliche Genehmigung weder kopiert noch in sonstiger Art und Weise vervielfältigt, dritten Personen unerlaubt mitgeteilt oder anderweitig missbräuchlich benutzt werden.

Index	Änderung/Kurzbeschreibung	Datum/Name

KRONTEC		Allgemeintoleranzen ISO 2768: mK		Maßstab: 1:1
		RFC-89-K-LM-TP		
Gewicht(g)	-		Custom Trigger Paddles RFC-89-K-LM	
Material	-			
Gezeichnet	04.05.21	T.Jahnke	Zeichnungsname: RFC-89-K-LM-TP_KUNDE	SIZE A3
Geprüft	04.05.21	R.Osgyan		
Modellname: RFC-89-K-LM-TP				